



SAGANA
Instrumentation



**RACCORDS DE CONVERSION
INSTRUMENT PIPE FITTINGS
GEWINDEADAPTER**

UNIONS MÂLES

Spécifications clients sur demande

MALE UNIONS

Special requirements on request

AUSSENGEWINDE VERSCHRAUBUNGEN

Auf Anfrage auch Sonderanfertigungen

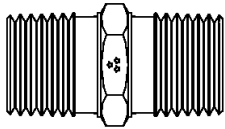

HMM - page 7
 Mamelon hexagonal mâle
 Hex nipple male
 Sechskantnippel, Außengewinde

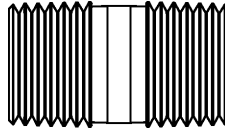

CMM - page 7
 Embout mâle
 Close nipple male
 Rohrnippel, Außengewinde

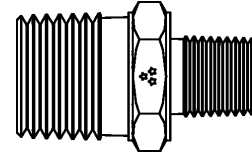

HRMM - page 9
 Mamelon de réduction mâle
 Hex reducing nipple male
 Reduziernippel, Außengewinde

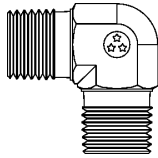

EMM - page 10
 Equerre mâle
 Male elbow
 Winkel-Einschraubverschraubung

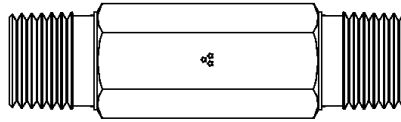

HLMM - page 8
 Mamelon long hexagonal mâle
 Hex long nipple male
 Langer Sechskantnippel, Außengewinde

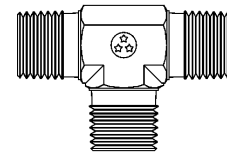

TMM - page 10
 Té mâle
 Male Tee
 T-Einschraubverschraubung

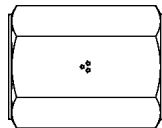
UNIONS FEMELLES
FEMALE UNIONS
INNENGEWINDEVERSCHRAUBUNGEN

MFF - page 11
 Mamelon hexagonal femelle
 Hexagonal coupling
 Sechskantnippel, Innengewinde

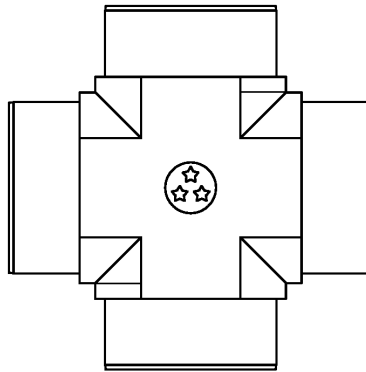

C - page 13
 Croix femelle
 Female cross
 Kreuz-Aufschraubverschraubung

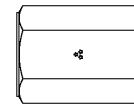

MRFF - page 11
 Mamelon de réduction femelle
 Hex reducing coupling
 Reduziernippel, Innengewinde

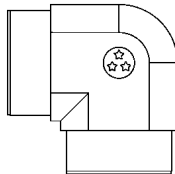

EFF - page 12
 Equerre femelle
 Female elbow
 Winkel-Aufschraubverschraubung

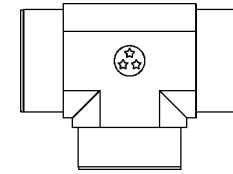

TFF - page 12
 Té femelle
 Female Tee
 T-Aufschraubverschraubung

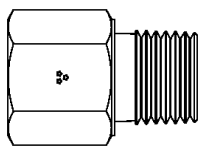
ADAPTATEURS
ADAPTORS
ADAPTER
**FERMETURE - BLANKING -
VERSCHLUSS**

A - page 13
 Adaptateur
 Adaptor
 Zwischenstück

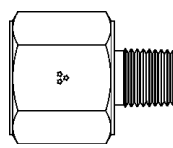

AR - page 14
 Adaptateur de réduction
 Reducing adaptor
 Reduzierschraubung

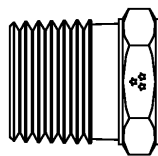

BR - page 15
 Réducteur
 Reducing bushing
 Reduzierschraubung

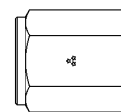

PC - page 18
 Bouchon femelle
 Pipe plug
 Verschlusskappe

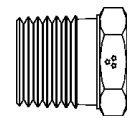

PP - page 18
 Bouchon mâle
 Pipe cap
 Verschlussstopfen

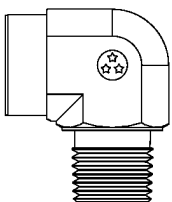

EMF - page 16
 Equerre de passage
 Street elbow
 Übergangs-Winkelverschraubung

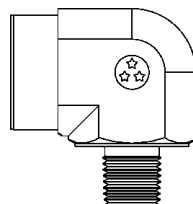

REMF - page 16
 Equerre de réduction
 Reducing street elbow
 Reduzier-Winkelverschraubung

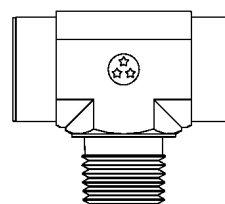

TB - page 17
 Té à embranchement
 Branch Tee
 T-Einschraubung

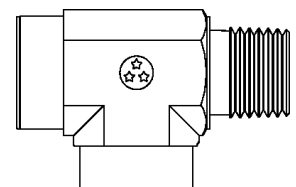

TS - page 17
 Té de passage
 Street Tee
 Übergangs-T-Verschraubung

SOMMAIRE

Spécifications clients sur demande

3 Spécifications

- Normes
- Traçabilité

4 Avantages

- Gamme de produits
- Différences visuelles
- Standardisation dimensionnelle

6 Nomenclature

7 Gamme de produits

- Unions mâles
- Unions femelles
- Adapteurs

19 Informations techniques

- Pressions de service admissibles
- Températures élevées

21 Renseignements

- Outils divers
- Service

TABLE OF CONTENTS

Special requirements on request

Specifications

- Normes
- Traceability

Advantages

- Product range
- Visual differences
- Commonality of sizes

Product references

Product range

- Male Unions
- Female Unions
- Adaptors

Technical data

- Allowable working pressures
- Elevated temperatures

Information

- Various tools
- Service

INHALTSVERZEICHNIS

Auf Anfrage auch Sonderanfertigungen

Spezifikationen

- Normen
- Werkstoffidentifikation

Vorteile

- Lieferprogramm
- Unterscheidungsmerkmale
- Maßstandartisierung

Bestellhinweise

Lieferprogramm

- Einschraubverschraubungen
- Aufschraubverschraubungen
- Adapter

Technische Daten

- Zulässige Arbeitsdrücke
- Hochtemperaturen

Auskunft

- Verschiedene Werkzeuge
- Serviceleistungen

SPECIFICATIONS

Spécifications clients sur demande

SPECIFICATIONS

Special requirements on request

SPEZIFIKATIONEN

Auf Anfrage auch Sonderanfertigungen

Normes - Matériaux

Norms - Materials

Normen - Werkstoffe

	Pièces décollées Etched bodies Drehteile	Pièces estampées Stamped bodies Gepresste Teile
Laiton Brass Messing	AFNOR CuZn40Pb3 ASTM B16 C36000 BS2874 CZ121 DIN 2.0401 EN 12164 CW614N	AFNOR CuZn40Pb2 ASTM B124 C37700 BS2874 CZ122 DIN 2.0402 EN 12420 CW617N
Acier Inox Stainless Steel Edelstahl	AFNOR Z6CND 17-12 ASME SA479-316 BS970 316-S31 DIN 1.4404 EN 10088-1	AFNOR Z6CNDT 17-12 ASME SA182-316 BS970 316-S31 DIN 1.4404 EN 10088-1

Traçabilité

Traceability

Werkstoffidentifikation

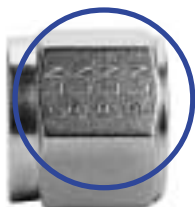

Nous appelons "traçabilité" la possibilité de retrouver par un numéro d'identification l'origine du matériau utilisé.

Pour cette définition, **SAGANA®** s'est imposé un numéro d'identification sur les corps et les écrous en acier inox.



We call "traceability" the possibility to look after the original cast of fitting by a specific code number.

By this definition, **SAGANA®** set itself the task of a specific code number on stainless steel bodies and nuts.



"Werkstoffidentifizierbarkeit" ist bei uns die Möglichkeit, durch eine Materialkennnummer auf dem Werkstück auf Herkunft und Beschaffenheit des Werkstoffs schließen zu können.

SAGANA® hat diese Nummer auf all seinen NIROSTA-Körper und Muttern.

AVANTAGES

Spécifications clients sur demande

ADVANTAGES

Special requirements on request

VORTEILE

Auf Anfrage auch Sonderanfertigungen

Gamme

	Dimensions :	Dimensions :	Maß :
mm :	3mm - 4mm - 6mm - 8mm - 10mm - 12mm - 14mm - 16mm - 18mm - 20mm - 22mm - 25 mm - etc		
inch :	1/16" - 1/8" - 3/16" - 1/4" - 5/16" - 3/8" - 1/2" - 5/8" - 3/4" - 1" - etc		
	Filets :	Threads :	Gewinde :
Tapered :	NPT (Briggs) - BSPT (Whitworth tapered) - etc		
Parallel :	BSPP (Whitworth cylindrical) - NPSM - UN - SAE - etc		
	Matière :	Material :	Werkstoff :
Standard :	Laiton , Inox	Brass , Stainless steel	Messing, Edelstahl
Others :	Aluminium - Carbon - Hastelloy - Incolloy - Inconel - Teflon - Monel - Nylon - Titane - Zirconium - etc		
	Options :	Options :	Options :
	- Nickelé - dégraissé pour oxygène - etc	- Nickled - degreased for oxygene - etc	- vernickelt - entfettet für Sauerstoffanwendung - etc

Differences visuelles entre filetage NPT / BSPT

Visual differences between NPT / BSPT threads

Unterscheidungsmerkmale zwischen NPT / BSPT Gewinde

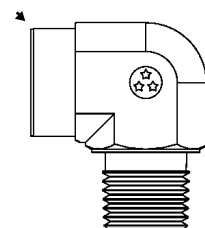
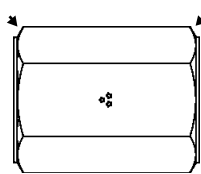
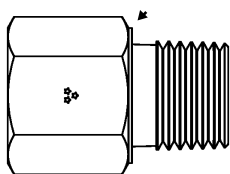

Les raccords avec filetage BSPT sont livrés avec épaulements

Fittings manufactured with BSPT thread are provided with shoulders

Verschraubungen für BSPT -Gewinde sind mit angedrehten Bund gefertigt

AVANTAGES

Spécifications clients sur demande

ADVANTAGES

Special requirements on request

VORTEILE

Auf Anfrage auch Sonderanfertigungen

Standardisation

Nous appelons "standardisation dimensionnelle" la possibilité de remplacer des corps de raccords d'un fabricant avec ceux de la concurrence dans une canalisation grâce à des dimensions communes.

Pour cette définition, **SAGANA®** s'est imposé une forme de standardisation des dimensions de raccords par rapport au marché (Unions, coudes, tés, croix).

Commonality of sizes

We call "commonality of sizes" the possibility to replace bodies from a manufacturer with those from a competitor in a canalization though common dimensions.

By this definition, **SAGANA®** set itself the task of commonality developed by comparing fittings dimensions on the market (Unions, elbows, tees, crosses).

Maßstandartisierung

"Maßstandartisierung" nennen wir die Möglichkeit der Verwendung von Verschraubungen auch für Produkte anderer Hersteller in einer Kanalisation durch alle Größen.

SAGANA® stellt Verschraubungen in allen auf dem Markt gängigen Normen und Größen her (Gerade, L-, T- und Kreuz-Verschraubungen).

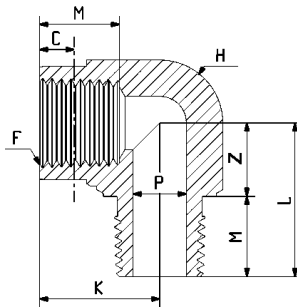

F	(H mini*)		M (NPT-BSPT)		Pmax		Z*		L* = M+Z*		K		C (NPT)		C (BSPT)	
	mm	inch	mm	inch	mm	inch	mm	inch	mm	inch	mm	inch	mm	inch	mm	inch
1/16"	8	(5/16")	9,5	3/8"	3,2	1/8"	7,1	9/32"	16,7	21/32"	14,3	9/16"	4,0	0,16	3,9	0,15
1/8"	12	(7/16")	9,5	3/8"	4,8	3/16"	7,9	5/16"	17,5	11/16"	19,1	3/4"	4,5	0,18	4,0	0,16
1/4"	14	(9/16")	14,3	9/16"	7,1	9/32"	9,5	3/8"	23,8	15/16"	21,4	27/32"	5,0	0,20	6,0	0,24
3/8"	19	(3/4")	14,3	9/16"	9,5	3/8"	12,7	1/2"	27,0	1 1/16"	21,4	27/32"	6,0	0,24	6,4	0,25
1/2"	22	(7/8")	19,1	3/4"	12,7	1/2"	14,3	9/16"	33,3	1 5/16"	28,6	1 1/8"	8,1	0,32	8,2	0,32
3/4"	27	(1 1/16")	19,1	3/4"	15,9	5/8"	17,5	11/16"	36,5	1 7/16"	31,8	1 1/4"	8,6	0,34	9,5	0,38
1"	36	(1 3/8")	23,8	15/16"	22,2	7/8"	19,1	3/4"	42,9	1 11/16"	38,1	1 1/2"	10,1	0,40	10,3	0,41
1 1/4"	45	(1 3/4")	23,8	15/16"	27,8	1 3/32"	23,8	15/16"	47,6	1 7/8"	/	/	10,6	0,42	12,7	0,50
1 1/2"	55	(2 1/8")	26,2	1 1/32"	34,1	1 11/32"	33,3	1 5/16"	59,5	2 11/32"	/	/	10,6	0,42	12,7	0,50
2"	70	(2 3/4")	27,0	1 1/16"	46,0	1 13/16"	43,7	1 23/32"	70,6	2 25/32"	/	/	11,1	0,44	15,9	0,63

* Plus grand selon fileté femelle

() Hexagone fractionnel en option

* Bigger upon female thread

() Fractional hex nut upon request

* Größter gemäß Innengewinde

() Zoll-Schlüsselweite auf Anfrage

NOMENCLATURE

Spécifications clients sur demande

NOMENCLATURE

Special requirements on request

BESTELHINWEISE

Auf Anfrage auch Sonderanfertigungen

Dimension filet 1&4 Thread dimension 1&4 Gewindeabmessung 1&4		CORPS BODIES KÖRPER	Type de raccord Kind of fitting Verschraubung		Dimension filet 2 ou 3 Thread dimension 2 or 3 Gewindeabmessung 2 oder 3		Filet Thread Gewinde		Matiere Material Werkstoff
	M	CMM	Close Nipple	H		S		S	Standard :
1 : 1/16"	A	HMM	Hex Nipple	Y		P	N: NPT	P	B : Brass
2 : 1/8"	N	HLMM	Hex Long nipple	P		A	T: BSPT	A	SS : 316L
4 : 1/4"	D	EMM	Male Elbow	H		C	G: BSPP	C	
6 : 3/8"	A	TMM	Male Tee	E		E		E	On request :
8 : 1/2"	T			N					CS : Carbon
12 : 3/4"	O	MFF	Hex Coupling						
16 : 1"	R	EFF	Elbow						
20 : 1 1/4"	Y	TFF	Female Tee						
24 : 1 1/2"		C	Cross						
32 : 2"	H								
	Y	A	Adaptor						
	P	EMF	Street Elbow						
	H	TB	Branch Tee						
	E	TS	Street Tee						
	N								
		PC	Pipe Cap						
		PP	Pipe Plug						
					1 : 1/16"				
		HRMM	Hex Reducing nipple		2 : 1/8"				
		MRFF	Hex Reducing coupling		4 : 1/4"				
					6 : 3/8"				
		BR	Reducing-Bushing		8 : 1/2"				
		AR	Reducing Adaptor		12 : 3/4"				
					16 : 1"				
		REMF	Reducing street Elbow		20 : 1 1/4"				
					24 : 1 1/2"				
					32 : 2"				

Codification Exemples

Codification Examples

Qualifizierung Beispiele

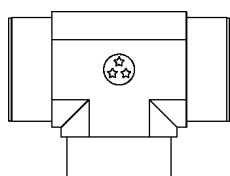

Thread 1 : 1/4" => 4
 Kind of Fitting : Female Tee => TFF
 Kind of Thread : NPT => N
 Material : Brass => B

4 - TFF N B

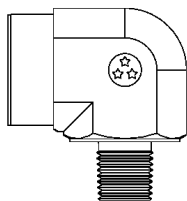

Thread 1 : 1/2" Female => 8
 Kind of Fitting : Reducing-Elbow => REMF
 Thread 2 : 1/4" Male => 4
 Kind of Thread : BSPT => T
 Material : Stainless Steel => SS

8 - REMF - 4 T SS

UNIONS MÂLES MALE UNIONS EINSCHRAUBVERSCHRAUBUNGEN

Spécifications clients sur demande

Special requirements on request

Auf Anfrage auch Sonderanfertigungen

Mamelon hexagonal mâle - conique (NPT / BSPT) Hex nipple male - tapered (NPT / BSPT) Sechskantnippel, Außengewinde - konisch (NPT / BSPT)

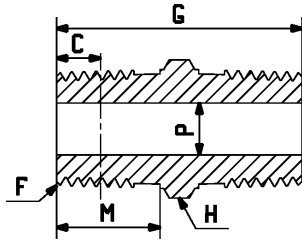

F	Reference	G		H		M		P		C (NPT)		C (BSPT)	
		mm	inch	mm	inch	mm	inch	mm	inch	mm	inch	mm	inch
1/16"	1-HMM *** ★	22,2	7/8"	8	(5/16")	9,5	3/8"	3,2	1/8"	4,0	0,16	3,9	0,15
1/8"	2-HMM *** ★	23,8	15/16"	12	(7/16")	9,5	3/8"	4,8	3/16"	4,5	0,18	4,0	0,16
1/4"	4-HMM *** ★	34,1	1 11/32"	14	(9/16")	14,3	9/16"	7,1	9/32"	5,0	0,20	6,0	0,24
3/8"	6-HMM *** ★	34,9	1 3/8"	19	(3/4")	14,3	9/16"	9,5	3/8"	6,0	0,24	6,4	0,25
1/2"	8-HMM *** ★	45,2	1 25/32"	22	(7/8")	19,1	3/4"	12,7	1/2"	8,1	0,32	8,2	0,32
3/4"	12-HMM *** ★	47,6	1 7/8"	27	(1 1/16")	19,1	3/4"	15,9	5/8"	8,6	0,34	9,5	0,38
1"	16-HMM *** ★	59,5	2 11/32"	36	(1 3/8")	23,8	15/16"	22,2	7/8"	10,1	0,40	10,3	0,41
1 1/4"	20-HMM *** ★	61,9	2 7/16"	46	(1 3/4")	23,8	15/16"	27,8	1 3/32"	10,6	0,42	12,7	0,50
1 1/2"	24-HMM *** ★	69,8	2 3/4"	55	(2 1/8")	26,2	1 1/32"	34,1	1 11/32"	10,6	0,42	12,7	0,50
2"	32-HMM *** ★	77,8	3 1/16"	70	(2 3/4")	27,0	1 1/16"	46,0	1 13/16"	11,1	0,44	15,9	0,63

Embout mâle - conique (NPT / BSPT) Close nipple male - tapered (NPT / BSPT) Rohrnippel, Außengewinde - konisch (NPT / BSPT)

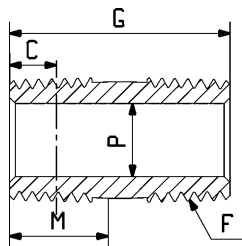

F	Reference	G		M		P		C (NPT)		C (BSPT)	
		mm	inch	mm	inch	mm	inch	mm	inch	mm	inch
1/8"	2-CMM *** ★	19,1	3/4"	9,5	3/8"	4,8	3/16"	4,5	0,18	4,0	0,16
1/4"	4-CMM *** ★	28,6	1 1/8"	14,3	9/16"	7,1	9/32"	5,0	0,20	6,0	0,24
3/8"	6-CMM *** ★	28,6	1 1/8"	14,3	9/16"	9,5	3/8"	6,0	0,24	6,4	0,25
1/2"	8-CMM *** ★	38,1	1 1/2"	19,1	3/4"	12,7	1/2"	8,1	0,32	8,2	0,32
3/4"	12-CMM *** ★	38,1	1 1/2"	19,1	3/4"	15,9	5/8"	8,6	0,34	9,5	0,38
1"	16-CMM *** ★	47,6	1 7/8"	23,8	15/16"	22,2	7/8"	10,1	0,40	10,3	0,41

 ★ Matière : **SS** (Inox) ou **B** (Laiton)

 *** Filet : **N** (NPT) ou **T** (BSPT)

 ★ Material : **SS** (Stainless Steel) or **B** (Brass)

 *** Thread : **N** (NPT) or **T** (BSPT)

 ★ Werkstoff : **SS** (Edelstahl) oder **B** (Messing)

 *** Gewinde : **N** (NPT) oder **T** (BSPT)

H est la largeur sur plat (fractionnel en option)

H is hex flat (fractionnal upon request)

H ist die Schlüsselweite (Zoll- auf Anfrage)

Mamelon long hexagonal mâle - conique (NPT / BSPT)

Hex long nipple male - tapered (NPT / BSPT)

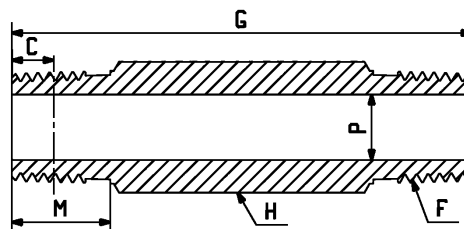
Langer Sechskantnippel, Außengewinde - konisch (NPT / BSPT)

F	Reference	G		H		M		P		C (NPT)		C (BSPT)	
		mm	inch	mm	inch	mm	inch	mm	inch	mm	inch	mm	inch
1/8"	2-HLMM-1,5 ***★	38,1	1 1/2"	12	(7/16")	9,5	3/8"	4,8	3/16"	4,5	0,18	4,0	0,16
1/8"	2-HLMM-2 ***★	50,8	2"	12	(7/16")	9,5	3/8"	4,8	3/16"	4,5	0,18	4,0	0,16
1/8"	2-HLMM-2,5 ***★	63,5	2 1/2"	12	(7/16")	9,5	3/8"	4,8	3/16"	4,5	0,18	4,0	0,16
1/8"	2-HLMM-3 ***★	76,2	3"	12	(7/16")	9,5	3/8"	4,8	3/16"	4,5	0,18	4,0	0,16
1/4"	4-HLMM-1,5 ***★	38,1	1 1/2"	14	(9/16")	14,3	9/16"	7,1	9/32"	5,0	0,20	6,0	0,24
1/4"	4-HLMM-2 ***★	50,8	2"	14	(9/16")	14,3	9/16"	7,1	9/32"	5,0	0,20	6,0	0,24
1/4"	4-HLMM-2,5 ***★	63,5	2 1/2"	14	(9/16")	14,3	9/16"	7,1	9/32"	5,0	0,20	6,0	0,24
1/4"	4-HLMM-3 ***★	76,2	3"	14	(9/16")	14,3	9/16"	7,1	9/32"	5,0	0,20	6,0	0,24
1/4"	4-HLMM-4 ***★	101,6	4"	14	(9/16")	14,3	9/16"	7,1	9/32"	5,0	0,20	6,0	0,24
1/4"	4-HLMM-6 ***★	152,4	6"	14	(9/16")	14,3	9/16"	7,1	9/32"	5,0	0,20	6,0	0,24
3/8"	6-HLMM-2 ***★	50,8	2"	19	(3/4")	14,3	9/16"	9,5	3/8"	6,0	0,24	6,4	0,25
3/8"	6-HLMM-3 ***★	76,2	3"	19	(3/4")	14,3	9/16"	9,5	3/8"	6,0	0,24	6,4	0,25
1/2"	8-HLMM-2 ***★	50,8	2"	22	(7/8")	19,1	3/4"	12,7	1/2"	8,1	0,32	8,2	0,32
1/2"	8-HLMM-4 ***★	101,6	4"	22	(7/8")	19,1	3/4"	12,7	1/2"	8,1	0,32	8,2	0,32
1/2"	8-HLMM-6 ***★	152,4	6"	22	(7/8")	19,1	3/4"	12,7	1/2"	8,1	0,32	8,2	0,32
3/4"	12-HLMM-3 ***★	76,2	3"	27	(1 1/16")	19,1	3/4"	15,9	5/8"	8,6	0,34	9,5	0,38
3/4"	12-HLMM-4 ***★	101,6	4"	27	(1 1/16")	19,1	3/4"	15,9	5/8"	8,6	0,34	9,5	0,38
3/4"	12-HLMM-6 ***★	152,4	6"	27	(1 1/16")	19,1	3/4"	15,9	5/8"	8,6	0,34	9,5	0,38
1"	16-HLMM-3 ***★	76,2	3"	36	(1 3/8")	23,8	15/16"	22,2	7/8"	10,1	0,40	10,3	0,41
1"	16-HLMM-4 ***★	101,6	4"	36	(1 3/8")	23,8	15/16"	22,2	7/8"	10,1	0,40	10,3	0,41
1"	16-HLMM-6 ***★	152,4	6"	36	(1 3/8")	23,8	15/16"	22,2	7/8"	10,1	0,40	10,3	0,41

★ Matière : **SS** (Inox) ou **B** (Laiton)*** Filet : **N** (NPT) ou **T** (BSPT)

H est la largeur sur plat (fractionnel en option)

★ Material : **SS** (Stainless Steel) or **B** (Brass)*** Thread : **N** (NPT) or **T** (BSPT)

H is hex flat (fractionnal upon request)

★ Werkstoff : **SS** (Edelstahl) oder **B** (Messing)*** Gewinde : **N** (NPT) oder **T** (BSPT)

H ist die Schlüsselweite (Zoll- auf Anfrage)

UNIONS MÂLES MALE UNIONS EINSCHRAUBVERSCHRAUBUNGEN

Spécifications clients sur demande

Special requirements on request

Auf Anfrage auch Sonderanfertigungen

Mamelon de réduction mâle - conique (NPT / BSPT) Hex reducing nipple male - tapered (NPT / BSPT) Reduziernippel, Außengewinde - konisch (NPT / BSPT)

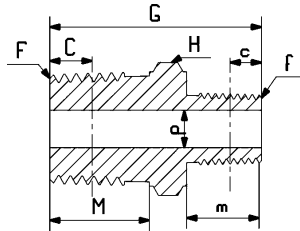

F	f	Reference	G		H		M		m		p		NPT				BSPT			
			mm	inch	mm	inch	mm	inch	mm	inch	mm	inch	C (NPT)	c (NPT)	C (BSPT)	c (BSPT)	mm	inch	mm	inch
1/8"	1/16"	2-HRMM-1 ***★	22,2	7/8"	12	(7/16")	9,5	3/8"	9,5	3/8"	3,2	3/16"	4,5	0,18	4,0	0,16	4,0	0,16	3,9	0,15
1/4"	1/8"	4-HRMM-2 ***★	29,4	15/32"	14	(9/16")	14,3	9/16"	9,5	3/8"	4,8	3/32"	5,0	0,20	4,5	0,18	6,0	0,24	4,0	0,16
3/8"	1/8"	6-HRMM-2 ***★	30,2	13/16"	19	(3/4")	14,3	9/16"	9,5	3/8"	4,8	3/32"	6,0	0,24	4,5	0,18	6,4	0,25	4,0	0,16
3/8"	1/4"	6-HRMM-4 ***★	34,9	13/8"	19	(3/4")	14,3	9/16"	14,3	9/16"	7,1	3/16"	6,0	0,24	5,0	0,20	6,4	0,25	6,0	0,24
1/2"	1/8"	8-HRMM-2 ***★	35,7	113/32"	22	(7/8")	19,1	3/4"	9,5	3/8"	4,8	3/32"	8,1	0,32	4,5	0,18	8,2	0,32	4,0	0,16
1/2"	1/4"	8-HRMM-4 ***★	40,5	119/32"	22	(7/8")	19,1	3/4"	14,3	9/16"	7,1	3/16"	8,1	0,32	5,0	0,20	8,2	0,32	6,0	0,24
1/2"	3/8"	8-HRMM-6 ***★	40,5	119/32"	22	(7/8")	19,1	3/4"	14,3	9/16"	9,5	3/16"	8,1	0,32	6,0	0,24	8,2	0,32	6,4	0,25
3/4"	1/4"	12-HRMM-4 ***★	42,9	111/16"	27	(11/16")	19,1	3/4"	14,3	9/16"	7,1	3/16"	8,6	0,34	5,0	0,20	9,5	0,38	6,0	0,24
3/4"	1/2"	12-HRMM-8 ***★	47,6	17/8"	27	(11/16")	19,1	3/4"	19,1	3/4"	12,7	13/32"	8,6	0,34	8,1	0,32	9,5	0,38	8,2	0,32
1"	1/2"	16-HRMM-8 ***★	54,8	25/32"	36	(13/8")	23,8	15/16"	19,1	3/4"	12,7	13/32"	10,1	0,40	8,1	0,32	10,3	0,41	8,2	0,32
1"	3/4"	16-HRMM-12 ***★	54,8	25/32"	36	(13/8")	23,8	15/16"	19,1	3/4"	15,9	5/8"	10,1	0,40	8,6	0,34	10,3	0,41	9,5	0,38
1 1/4"	1"	20-HRMM-16 ***★	61,9	27/16"	46	(13/4")	23,8	15/16"	23,8	15/16"	22,2	7/8"	10,6	0,42	10,1	0,40	12,7	0,50	10,3	0,41
1 1/2"	1"	24-HRMM-16 ***★	67,5	221/32"	55	(21/8")	26,2	11/32"	23,8	15/16"	22,2	7/8"	10,6	0,42	10,1	0,40	12,7	0,50	10,3	0,41
2"	1"	32-HRMM-16 ***★	74,6	215/16"	70	(23/4")	27,0	11/16"	23,8	15/16"	22,2	7/8"	11,1	0,44	10,1	0,40	15,9	0,63	10,3	0,41

★ Matière : **SS** (Inox) ou **B** (Laiton)

*** Fillet : **N** (NPT) ou **T** (BSPT)

H est la largeur sur plat (fractionnel en option)

★ Material : **SS** (Stainless Steel) or **B** (Brass)

*** Thread : **N** (NPT) or **T** (BSPT)

H is hex flat (fractionnal upon request)

★ Werkstoff : **SS** (Edelstahl) oder **B** (Messing)

*** Gewinde : **N** (NPT) oder **T** (BSPT)

H ist die Schlüsselweite (Zoll- auf Anfrage)

UNIONS MÂLES MALE UNIONS EINSCHRAUBVERSCHRAUBUNGEN

Spécifications clients sur demande

Special requirements on request

Auf Anfrage auch Sonderanfertigungen

Equerre mâle - conique (NPT / BSPT)

Male elbow - tapered (NPT / BSPT)

Winkel-Einschraubverschraubung - konisch (NPT / BSPT)

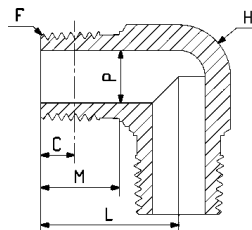

F	Reference	L		H		M		P		C (NPT)		C (BSPT)	
		mm	inch	mm	inch	mm	inch	mm	inch	mm	inch	mm	inch
1/16"	1-EMM ***★	16,7	21/32"	8	(5/16")	9,5	3/8"	3,2	3/16"	4,0	0,16	3,9	0,15
1/8"	2-EMM ***★	17,5	11/16"	12	(7/16")	9,5	3/8"	4,8	3/32"	4,5	0,18	4,0	0,16
1/4"	4-EMM ***★	23,8	15/16"	14	(9/16")	14,3	9/16"	7,1	3/16"	5,0	0,20	6,0	0,24
3/8"	6-EMM ***★	27,0	1 1/16"	19	(3/4")	15,3	9/16"	9,5	3/16"	6,0	0,24	6,4	0,25
1/2"	8-EMM ***★	33,3	1 5/16"	22	(7/8")	19,1	3/4"	12,7	13/32"	8,1	0,32	8,2	0,32
3/4"	12-EMM ***★	36,5	1 7/16"	27	(1 1/16")	19,1	3/4"	15,9	5/8"	8,6	0,34	9,5	0,38
1"	16-EMM ***★	42,9	1 11/16"	36	(1 3/8")	23,8	15/16"	22,2	7/8"	10,1	0,40	10,3	0,41

Té mâle - conique (NPT / BSPT)

Male Tee - tapered (NPT / BSPT)

T-Einschraubverschraubung - konisch (NPT / BSPT)

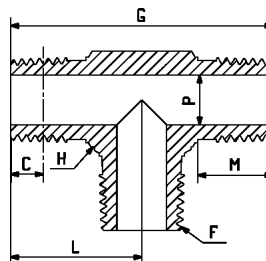

F	Reference	G		L		H		M		P		C (NPT)		C (BSPT)	
		mm	inch	mm	inch	mm	inch	mm	inch	mm	inch	mm	inch	mm	inch
1/16"	1-TMM ***★	33,3	1 5/16"	16,7	21/32"	8	(5/16")	9,5	3/8"	3,2	3/16"	4,0	0,16	3,9	0,15
1/8"	2-TMM ***★	34,9	1 3/8"	17,5	11/16"	12	(7/16")	9,5	3/8"	4,8	3/32"	4,5	0,18	4,0	0,16
1/4"	4-TMM ***★	47,6	1 7/8"	23,8	15/16"	14	(9/16")	14,3	9/16"	7,1	3/16"	5,0	0,20	6,0	0,24
3/8"	6-TMM ***★	54,0	2 1/8"	27,0	1 1/16"	19	(3/4")	15,3	9/16"	9,5	3/16"	6,0	0,24	6,4	0,25
1/2"	8-TMM ***★	66,7	2 5/8"	33,3	1 5/16"	22	(7/8")	19,1	3/4"	12,7	13/32"	8,1	0,32	8,2	0,32
3/4"	12-TMM ***★	73,0	2 7/8"	36,5	1 7/16"	27	(1 1/16")	19,1	3/4"	15,9	5/8"	8,6	0,34	9,5	0,38
1"	16-TMM ***★	85,7	3 3/8"	42,9	1 11/16"	36	(1 3/8")	23,8	15/16"	22,2	7/8"	10,1	0,40	10,3	0,41

 ★ Matière : **SS** (Inox) ou **B** (Laiton)

 *** Filet : **N** (NPT) ou **T** (BSPT)

H est la largeur sur plat (fractionnel en option)

 ★ Material : **SS** (Stainless Steel) or **B** (Brass)

 *** Thread : **N** (NPT) or **T** (BSPT)

H is hex flat (fractional upon request)

 ★ Werkstoff : **SS** (Edelstahl) oder **B** (Messing)

 *** Gewinde : **N** (NPT) oder **T** (BSPT)

H ist die Schlüsselweite (Zoll- auf Anfrage)

UNIONS FEMELLES FEMALE UNIONS AUFSCHRAUBVERSCHRAUBUNGEN

Spécifications clients sur demande

Special requirements on request

Auf Anfrage auch Sonderanfertigungen

Mamelon hexagonal femelle (conique/parallèle) Hexagonal coupling (tapered/parallel) Sechskantnippel, Innengewinde (konisch/parallel)

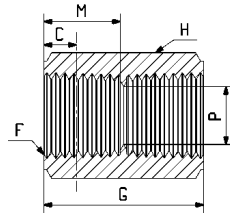

F	Reference	G		H		M		P		C (NPT)		C (BSPT)	
		mm	inch	mm	inch	mm	inch	mm	inch	mm	inch	mm	inch
1/8"	2-MFF ***★	20,6	13/16"	14	(9/16")	9,5	3/8"	8,3	21/64"	4,5	0,18	4,0	0,16
1/4"	4-MFF ***★	30,2	13/16"	19	(3/4")	14,3	9/16"	11,1	7/16"	5,0	0,20	6,0	0,24
3/8"	6-MFF ***★	33,3	15/16"	22	(7/8")	14,3	9/16"	14,7	37/64"	6,0	0,24	6,4	0,25
1/2"	8-MFF ***★	39,7	19/16"	27	(1 1/16")	19,1	3/4"	18,3	23/32"	8,1	0,32	8,2	0,32
3/4"	12-MFF ***★	41,3	15/8"	36	(1 3/8")	19,1	3/4"	23,4	59/64"	8,6	0,34	9,5	0,38
1"	16-MFF ***★	50,8	2"	41	(1 5/8")	23,8	15/16"	29,8	1 11/64"	10,1	0,40	10,3	0,41
1 1/4"	20-MFF ***★	60,3	2 3/8"	55	(2 1/8")	23,8	15/16"	38,1	1 1/2"	10,6	0,42	12,7	0,50
1 1/2"	24-MFF ***★	66,7	2 5/8"	60	(2 3/8")	26,2	1 1/32"	43,7	1 23/32"	10,6	0,42	12,7	0,50
2"	32-MFF ***★	66,7	2 5/8"	70	(2 1/2")	27,0	1 1/16"	56,0	2 13/64"	15,9	0,63	15,9	0,63

Mamelon de réduction femelle (conique/parallèle) Hex reducing coupling (tapered/parallel) Reduziernippel, Innengewinde (konisch/parallel)

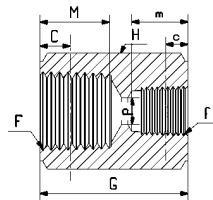

F	f	Reference	G		H		M		m		p		NPT				BSPT					
			mm	inch	mm	inch	mm	inch	mm	inch	mm	inch	C (NPT)		c (NPT)		C (BSPT)		c (BSPT)			
			mm	inch	mm	inch	mm	inch	mm	inch	mm	inch	mm	inch	mm	inch	mm	inch	mm	inch	mm	inch
1/4"	1/8"	4-MRFF-2 ***★	30,2	13/16"	19	(3/4")	14,3	9/16"	9,5	3/8"	8,3	21/64"	5,0	0,20	4,5	0,18	6,0	0,24	4,0	0,16		
3/8"	1/4"	6-MRFF-4 ***★	33,3	15/16"	22	(7/8")	15,3	9/16"	14,3	9/16"	11,1	7/16"	6,0	0,24	5,0	0,20	6,4	0,25	6,0	0,24		
1/2"	1/8"	8-MRFF-2 ***★	39,7	13/16"	27	(1 1/16")	19,1	3/4"	9,5	3/8"	4,8	3/32"	8,1	0,32	4,5	0,18	8,2	0,32	4,0	0,16		
1/2"	1/4"	8-MRFF-4 ***★	39,7	13/16"	27	(1 1/16")	19,1	3/4"	14,3	9/16"	7,1	3/16"	8,1	0,32	5,0	0,20	8,2	0,32	6,0	0,24		
1/2"	3/8"	8-MRFF-6 ***★	39,7	19/16"	27	(1 1/16")	19,1	3/4"	14,3	9/16"	14,7	37/64"	8,1	0,32	6,0	0,24	8,2	0,32	6,4	0,25		
3/4"	1/4"	12-MRFF-4 ***★	41,3	15/8"	36	(1 3/8")	19,1	3/4"	14,3	9/16"	11,1	7/16"	8,6	0,34	5,0	0,20	9,5	0,38	6,0	0,24		
3/4"	1/2"	12-MRFF-8 ***★	41,3	15/8"	36	(1 3/8")	19,1	3/4"	19,1	3/4"	18,3	23/32"	8,6	0,34	8,1	0,32	9,5	0,38	8,2	0,32		
1"	1/4"	16-MRFF-4 ***★	50,8	2"	41	(1 5/8")	23,8	15/16"	14,3	9/16"	11,1	7/16"	10,1	0,40	5,0	0,20	10,3	0,41	6,0	0,24		
1"	1/2"	16-MRFF-8 ***★	50,8	2"	41	(1 5/8")	23,8	15/16"	19,1	3/4"	18,3	23/32"	10,1	0,40	8,1	0,32	10,3	0,41	8,2	0,32		
1"	3/4"	16-MRFF-12 ***★	50,8	2"	41	(1 5/8")	23,8	15/16"	19,1	3/4"	23,4	59/64"	10,1	0,40	8,6	0,34	10,3	0,41	9,5	0,38		
1 1/4"	1"	20-MRFF-16 ***★	60,3	2 3/8"	55	(2 1/8")	23,8	15/16"	23,8	15/16"	29,8	1 11/64"	10,6	0,42	10,1	0,40	12,7	0,50	10,3	0,41		
1 1/2"	1"	24-MRFF-16 ***★	66,7	2 5/8"	60	(2 3/8")	26,2	1 1/32"	23,8	15/16"	29,8	1 11/64"	10,6	0,42	10,1	0,40	12,7	0,50	10,3	0,41		
2"	1"	32-MRFF-16 ***★	66,7	2 5/8"	70	(2 3/4")	27,0	1 1/16"	23,8	15/16"	29,8	1 11/64"	15,9	0,63	10,1	0,40	15,9	0,63	10,3	0,41		

★ Matière : **SS** (Inox) ou **B** (Laiton)

★ Material : **SS** (Stainless Steel) or **B** (Brass)

★ Werkstoff : **SS** (Edelstahl) oder **B** (Messing)

*** Filet : **N** (NPT) ou **T** (BSPT) ou **G** (BSPP)

*** Thread : **N** (NPT) or **T** (BSPT) or **G** (BSPP)

*** Gewinde : **N** (NPT) oder **T** (BSPT) oder **G** (BSPP)

H est la largeur sur plat (fractionnel en option)

H is hex flat (fractionnal upon request)

H ist die Schlüsselweite (Zoll- auf Anfrage)

UNIONS FEMELLES FEMALE UNIONS AUFSCHRAUBVERSCHRAUBUNGEN

Spécifications clients sur demande

Special requirements on request

Auf Anfrage auch Sonderanfertigungen

Equerre femelle (conique/parallèle)

Female Elbow (tapered/parallel)

Winkel-Aufschraubverschraubung (konisch/parallel)

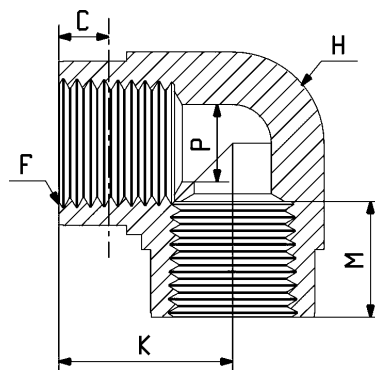

F	Reference	K		H		M		P		C (NPT)		C (BSPT)	
		mm	inch	mm	inch	mm	inch	mm	inch	mm	inch	mm	inch
1/8"	2-EFF ***★	19,1	3/4"	14	(9/16")	9,5	3/8"	8,3	21/64"	4,5	0,18	4,0	0,16
1/4"	4-EFF ***★	21,4	27/32"	19	(3/4")	14,3	9/16"	11,1	7/16"	5,0	0,20	6,0	0,24
3/8"	6-EFF ***★	21,4	27/32"	22	(7/8")	15,3	9/16"	14,7	37/64"	6,0	0,24	6,4	0,25
1/2"	8-EFF ***★	28,6	1 1/8"	27	(1 1/16")	19,1	3/4"	18,3	23/32"	8,1	0,32	8,2	0,32
3/4"	12-EFF ***★	31,8	1 1/4"	36	(1 3/8")	19,1	3/4"	23,4	59/64"	8,6	0,34	9,5	0,38
1"	16-EFF ***★	38,1	1 1/2"	41	(1 5/8")	23,8	15/16"	29,8	1 11/64"	10,1	0,40	10,3	0,41

Té femelle (conique/parallèle)

Female Tee (tapered/parallel)

T-Aufschraubverschraubung (konisch/parallel)

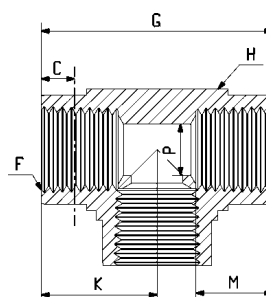

F	Reference	G		K		H		M		P		C (NPT)		C (BSPT)	
		mm	inch	mm	inch	mm	inch	mm	inch	mm	inch	mm	inch	mm	inch
1/8"	2-TFF ***★	38,1	1 1/2"	19,1	3/4"	14	(9/16")	9,5	3/8"	8,3	21/64"	4,5	0,18	4,0	0,16
1/4"	4-TFF ***★	42,9	1 11/16"	21,4	27/32"	19	(3/4")	14,3	9/16"	11,1	7/16"	5,0	0,20	6,0	0,24
3/8"	6-TFF ***★	42,9	1 11/16"	21,4	27/32"	22	(7/8")	15,3	9/16"	14,7	37/64"	6,0	0,24	6,4	0,25
1/2"	8-TFF ***★	57,2	2 1/4"	28,6	1 1/8"	27	(1 1/16")	19,1	3/4"	18,3	23/32"	8,1	0,32	8,2	0,32
3/4"	12-TFF ***★	63,5	2 1/2"	31,8	1 1/4"	36	(1 3/8")	19,1	3/4"	23,4	59/64"	8,6	0,34	9,5	0,38
1"	16-TFF ***★	76,2	3"	38,1	1 1/2"	41	(1 5/8")	23,8	15/16"	29,8	1 11/64"	10,1	0,40	10,3	0,41

★ Matière : **SS** (Inox) ou **B** (Laiton)

*** Filet : **N** (NPT), **T** (BSPT) ou **G** (BSPP)

H est la largeur sur plat (fractionnel en option)

★ Material : **SS** (Stainless Steel) or **B** (Brass)

*** Thread : **N** (NPT), **T** (BSPT) or **G** (BSPP)

H is hex flat (fractionnal upon request)

★ Werkstoff : **SS** (Edelstahl) oder **B** (Messing)

*** Gewinde : **N** (NPT), **T** (BSPT) oder **G** (BSPP)

H ist die Schlüsselweite (Zoll- auf Anfrage)

UNIONS FEMELLES FEMALE UNIONS AUFSCHRAUBVERSCHRAUBUNGEN

Spécifications clients sur demande

Special requirements on request

Auf Anfrage auch Sonderanfertigungen

Croix femelle (conique/parallèle)

Female Cross (tapered/parallel)

Kreuz-Aufschraubverschraubung (konisch/parallel)

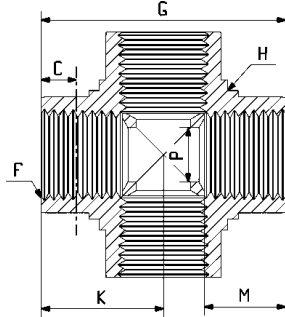

F	Reference	G		K		H		M		P		C (NPT)		C (BSPT)	
		mm	inch	mm	inch	mm	inch	mm	inch	mm	inch	mm	inch	mm	inch
1/8"	2-C ***★	38,1	1 1/2"	19,1	3/4"	14	(9/16")	9,5	3/8"	8,3	21/64"	4,5	0,18	4,0	0,16
1/4"	4-C ***★	42,9	1 11/16"	21,4	27/32"	19	(3/4")	14,3	9/16"	11,1	7/16"	5,0	0,20	6,0	0,24
3/8"	6-C ***★	42,9	1 11/16"	21,4	27/32"	22	(7/8")	15,3	9/16"	14,7	37/64"	6,0	0,24	6,4	0,25
1/2"	8-C ***★	57,2	2 1/4"	28,6	1 1/8"	27	(1 1/16")	19,1	3/4"	18,3	23/32"	8,1	0,32	8,2	0,32
3/4"	12-C ***★	63,5	2 1/2"	31,8	1 1/4"	36	(1 3/8")	19,1	3/4"	23,4	59/64"	8,6	0,34	9,5	0,38
1"	16-C ***★	76,2	3"	38,1	1 1/2"	41	(1 5/8")	23,8	15/16"	29,8	1 11/64"	10,1	0,40	10,3	0,41

★ Matière : **SS** (Inox) ou **B** (Laiton)

*** Filet : **N** (NPT) ou **T** (BSPT) ou **G** (BSPP)

H est la largeur sur plat (fractionnel en option)

★ Material : **SS** (Stainless Steel) or **B** (Brass)

*** Thread : **N** (NPT) or **T** (BSPT) or **G** (BSPP)

H is hex flat (fractional upon request)

★ Werkstoff : **SS** (Edelstahl) oder **B** (Messing)

*** Gewinde : **N** (NPT) oder **T** (BSPT) oder **G** (BSPP)

H ist die Schlüsselweite (Zoll- auf Anfrage)

ADAPTATEURS

ADAPTORS

ADAPTER

Adaptateur - tapered (NPT / BSPT)

Adaptor - conique (NPT / BSPT)

Zwischenstück - konisch (NPT / BSPT)

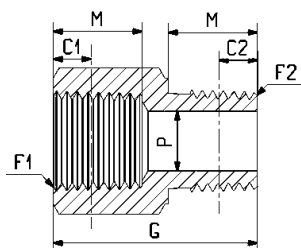

F	Reference	G		H		M		P		C (NPT)		C (BSPT)	
		mm	inch	mm	inch	mm	inch	mm	inch	mm	inch	mm	inch
1/8"	2-A ***★	27,8	1 3/32"	14	(9/16")	9,5	3/8"	4,8	3/32"	4,5	0,18	4,0	0,16
1/4"	4-A ***★	35,7	1 13/32"	19	(3/4")	14,3	9/16"	7,1	3/16"	5,0	0,20	6,0	0,24
3/8"	6-A ***★	38,1	1 1/2"	22	(7/8")	14,3	9/16"	9,5	3/16"	6,0	0,24	6,4	0,25
1/2"	8-A ***★	49,2	1 15/16"	27	(1 1/16")	19,1	3/4"	12,7	13/32"	8,1	0,32	8,2	0,32
3/4"	12-A ***★	50,8	2"	36	(1 3/8")	19,1	3/4"	15,9	5/8"	8,6	0,34	9,5	0,38
1"	16-A ***★	57,9	2 3/32"	41	(1 5/8")	23,8	15/16"	22,2	7/8"	10,1	0,40	10,3	0,41

★ Matière : **SS** (Inox) ou **B** (Laiton)

*** Filet : **NT** (NPT mâle + BSPT femelle) ou

TN (BSPT mâle + NPT femelle)

H est la largeur sur plat (fractionnel en option)

★ Material : **SS** (Stainless Steel) or **B** (Brass)

*** Thread : **NT** (NPT male + BSPT female) or

TN (BSPT male + NPT female)

H is hex flat (fractional upon request)

★ Werkstoff : **SS** (Edelstahl) oder **B** (Messing)

*** Thread : **NT** (NPT Aussen- + BSPT Innengewinde) oder

TN (BSPT Aussen- + NPT Innengewinde)

H ist die Schlüsselweite (Zoll- auf Anfrage)

Adaptateur de réduction - conique (NPT / BSPT)

Reducing adaptor - tapered (NPT / BSPT)

Reduzierschraubung - konisch (NPT / BSPT)

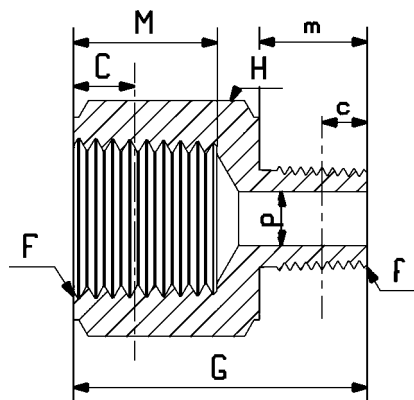

F	f	Reference	G		H		M		m		p		NPT				BSPT			
													C (NPT)		c (NPT)		C (BSPT)		c (BSPT)	
			mm	inch	mm	inch	mm	inch	mm	inch	mm	inch	mm	inch	mm	inch	mm	inch	mm	inch
1/4"	1/16"	2-AR-1 ***★	27,8	1 3/32"	19	(3/4")	14,3	9/16"	9,5	3/8"	3,2	3/16"	5,0	0,20	4,0	0,16	6,0	0,24	3,9	0,15
1/4"	1/8"	4-AR-2 ***★	31,8	1 1/4"	19	(3/4")	14,3	9/16"	9,5	3/8"	8,3	21/64"	5,0	0,20	4,5	0,18	6,0	0,24	4,0	0,16
3/8"	1/8"	6-AR-2 ***★	33,7	1 21/64"	22	(7/8")	15,3	9/16"	9,5	3/8"	8,3	21/64"	6,0	0,24	4,5	0,18	6,4	0,25	4,0	0,16
3/8"	1/4"	6-AR-4 ***★	38,1	1 1/2"	22	(7/8")	15,3	9/16"	14,3	9/16"	11,1	7/16"	6,0	0,24	5,0	0,20	6,4	0,25	6,0	0,24
1/2"	1/8"	8-AR-2 ***★	40,1	1 37/64"	27	(1 1/16")	19,1	3/4"	9,5	3/8"	4,8	3/32"	8,1	0,32	4,5	0,18	8,2	0,32	4,0	0,16
1/2"	1/4"	8-AR-4 ***★	44,5	1 3/4"	27	(1 1/16")	19,1	3/4"	14,3	9/16"	7,1	3/16"	8,1	0,32	5,0	0,20	8,2	0,32	6,0	0,24
1/2"	3/8"	8-AR-6 ***★	44,5	1 3/4"	27	(1 1/16")	19,1	3/4"	14,3	9/16"	14,7	37/64"	8,1	0,32	6,0	0,24	8,2	0,32	6,4	0,25
3/4"	1/4"	12-AR-4 ***★	46,0	1 13/16"	36	(1 3/8")	19,1	3/4"	14,3	9/16"	11,1	7/16"	8,6	0,34	5,0	0,20	9,5	0,38	6,0	0,24
3/4"	3/8"	12-AR-6 ***★	46,0	1 13/16"	36	(1 3/8")	19,1	3/4"	14,3	9/16"	14,7	37/64"	8,6	0,34	6,0	0,24	9,5	0,38	6,4	0,25
3/4"	1/2"	12-AR-8 ***★	51,2	2 1/64"	36	(1 3/8")	19,1	3/4"	19,1	3/4"	18,3	23/32"	8,6	0,34	8,1	0,32	9,5	0,38	8,2	0,32
1"	1/4"	16-AR-4 ***★	50,0	1 31/32"	41	(1 5/8")	23,8	15/16"	14,3	9/16"	11,1	7/16"	10,1	0,40	5,0	0,20	10,3	0,41	6,0	0,24
1"	1/2"	16-AR-8 ***★	54,8	2 5/32"	41	(1 5/8")	23,8	15/16"	19,1	3/4"	18,3	23/32"	10,1	0,40	8,1	0,32	10,3	0,41	8,2	0,32
1"	3/4"	16-AR-12 ***★	55,2	2 11/64"	41	(1 5/8")	23,8	15/16"	19,1	3/4"	23,4	59/64"	10,1	0,40	8,6	0,34	10,3	0,41	9,5	0,38
1 1/4"	1"	20-AR-16 ***★	56,4	2 7/32"	55	(2 1/8")	23,8	15/16"	23,8	15/16"	29,8	1 11/64"	10,6	0,42	10,1	0,40	12,7	0,50	10,3	0,41
1 1/2"	3/4"	24-AR-12 ***★	61,1	2 13/32"	60	(2 3/8")	26,2	1 1/32"	19,1	3/4"	23,4	59/64"	10,6	0,42	8,6	0,34	12,7	0,50	9,5	0,38
1 1/2"	1"	24-AR-16 ***★	67,5	2 21/32"	60	(2 3/8")	26,2	1 1/32"	23,8	15/16"	29,8	1 11/64"	10,6	0,42	10,1	0,40	12,7	0,50	10,3	0,41
2"	1"	32-AR-16 ***★	68,3	2 11/16"	70	(2 3/4")	27,0	1 1/16"	23,8	15/16"	29,8	1 11/64"	15,9	0,63	10,1	0,40	15,9	0,63	10,3	0,41

★ Matière : SS (Inox) ou B (Laiton)

*** Filet : N (NPT) ou T (BSPT)

H est la largeur sur plat (fractionnel en option)

★ Material : SS (Stainless Steel) or B (Brass)

*** Thread : N (NPT) or T (BSPT)

H is hex flat (fractional upon request)

★ Werkstoff : SS (Edelstahl) oder B (Messing)

*** Gewinde : N (NPT) oder T (BSPT)

H ist die Schlüsselweite (Zoll- auf Anfrage)

ADAPTATEURS

Spécifications clients sur demande

ADAPTORS

Special requirements on request

ADAPTER

Auf Anfrage auch Sonderanfertigungen

Réducteur - conique (NPT / BSPT)

Reducing bushing - tapered (NPT / BSPT)

Reduzier-Verschraubung - konisch (NPT / BSPT)

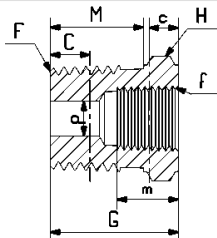

F	f	Reference	G		H		M		m		p		NPT		BSPT					
													C (NPT)	c (NPT)	C (BSPT)	c (BSPT)	mm	inch	mm	inch
1/4"	1/16"	4-BR-1 ***★	19,8	25/32"	14	(9/16")	14,3	9/16"	9,5	3/8"	3,2	1/8"	5,0	0,20	4,0	0,16	6,0	0,24	3,9	0,15
1/4"	1/8"	4-BR-2 ***★	27,0	25/32"	14	(9/16")	14,3	9/16"	9,5	3/8"	4,8	3/16"	5,0	0,20	4,5	0,18	6,0	0,24	4,0	0,16
3/8"	1/8"	6-BR-2 ***★	20,6	13/16"	19	(-)"	14,3	9/16"	9,5	3/8"	4,8	3/16"	6,0	0,24	4,5	0,18	6,4	0,25	4,0	0,16
3/8"	1/4"	6-BR-4 ***★	30,2	1 1/8"	19	(-)"	14,3	9/16"	14,3	9/16"	5,6	7/32"	6,0	0,24	5,0	0,20	6,4	0,25	6,0	0,24
1/2"	1/8"	8-BR-2 ***★	26,2	1 1/32"	22	(7/8")	19,1	3/4"	9,5	3/8"	4,8	3/16"	8,1	0,32	4,5	0,18	8,2	0,32	4,0	0,16
1/2"	1/4"	8-BR-4 ***★	27,8	1 1/32"	22	(7/8")	19,1	3/4"	14,3	3/8"	5,6	7/32"	8,1	0,32	5,0	0,20	8,2	0,32	6,0	0,24
1/2"	3/8"	8-BR-6 ***★	35,7	1 13/32"	22	(7/8")	19,1	3/4"	14,3	9/16"	6,4	1/4"	8,1	0,32	6,0	0,24	8,2	0,32	6,4	0,25
3/4"	1/4"	12-BR-4 ***★	28,6	1 1/8"	27	(1 1/16")	19,1	3/4"	14,3	9/16"	5,6	7/32"	8,6	0,34	5,0	0,20	9,5	0,38	6,0	0,24
3/4"	3/8"	12-BR-6 ***★	28,6	1 1/8"	27	(1 1/16")	19,1	3/4"	14,3	9/16"	6,4	1/4"	8,6	0,34	6,0	0,24	9,5	0,38	6,4	0,25
3/4"	1/2"	12-BR-8 ***★	38,1	1 1/2"	27	(1 1/16")	19,1	3/4"	19,1	3/4"	7,1	9/32"	8,6	0,34	8,1	0,32	9,5	0,38	8,2	0,32
1"	1/4"	16-BR-4 ***★	35,7	1 13/32"	36	(1 3/8")	23,8	15/16"	14,3	9/16"	5,6	7/32"	10,1	0,40	5,0	0,20	10,3	0,41	6,0	0,24
1"	1/2"	16-BR-8 ***★	35,7	1 13/32"	36	(1 3/8")	23,8	15/16"	19,1	3/4"	7,1	9/32"	10,1	0,40	8,1	0,32	10,3	0,41	8,2	0,32
1"	3/4"	16-BR-12 ***★	38,1	1 1/2"	36	(1 3/8")	23,8	15/16"	19,1	3/4"	9,5	3/8"	10,1	0,40	8,6	0,34	10,3	0,41	9,5	0,38
1 1/4"	1/2"	20-BR-8 ***★	38,1	1 1/2"	45	(1 3/4")	23,8	15/16"	19,1	3/4"	12,7	13/32"	10,6	0,42	8,1	0,32	12,7	0,50	8,2	0,32
1 1/4"	3/4"	20-BR-12 ***★	38,1	1 1/2"	45	(1 3/4")	23,8	15/16"	19,1	3/4"	15,9	5/8"	10,6	0,42	8,6	0,34	12,7	0,50	9,5	0,38
1 1/4"	1"	20-BR-16 ***★	43,7	1 23/32"	45	(1 3/4")	26,2	1 1/32"	23,8	15/16"	22,2	7/8"	10,6	0,42	10,1	0,40	12,7	0,50	10,3	0,41
1 1/2"	1/2"	24-BR-8 ***★	43,7	1 23/32"	55	(2 1/8")	26,2	1 1/32"	19,1	3/4"	12,7	13/32"	10,6	0,42	8,1	0,32	12,7	0,50	8,2	0,32
1 1/2"	3/4"	24-BR-12 ***★	43,7	1 23/32"	55	(2 1/8")	26,2	1 1/32"	19,1	3/4"	15,9	5/8"	10,6	0,42	8,6	0,34	12,7	0,50	9,5	0,38
1 1/2"	1"	24-BR-16 ***★	43,7	1 23/32"	55	(2 1/8")	26,2	1 1/32"	23,8	15/16"	22,2	7/8"	10,6	0,42	10,1	0,40	12,7	0,50	10,3	0,41
1 1/2"	1 1/4"	24-BR-20 ***★	50,8	2"	55	(2 1/8")	26,2	1 1/32"	23,8	15/16"	27,8	1 3/32"	10,6	0,42	10,6	0,42	12,7	0,50	12,7	0,50
2"	1/2"	32-BR-8 ***★	50,8	2"	70	(2 3/4")	27,0	1 1/16"	19,1	3/4"	12,7	13/32"	15,9	0,63	8,1	0,32	15,9	0,63	8,2	0,32
2"	3/4"	32-BR-12 ***★	50,8	2"	70	(2 3/4")	27,0	1 1/16"	19,1	3/4"	15,9	5/8"	15,9	0,63	8,6	0,34	15,9	0,63	9,5	0,38
2"	1"	32-BR-16 ***★	50,8	2"	70	(2 3/4")	27,0	1 1/16"	23,8	15/16"	22,2	7/8"	15,9	0,63	10,1	0,40	15,9	0,63	10,3	0,41
2"	1 1/4"	32-BR-20 ***★	50,8	2"	70	(2 3/4")	27,0	1 1/16"	23,8	15/16"	27,8	1 3/32"	15,9	0,63	10,6	0,42	15,9	0,63	12,7	0,50
2"	1 1/2"	32-BR-24 ***★	50,8	2"	70	(2 3/4")	27,0	1 1/16"	26,2	1 1/32"	34,1	1 11/32"	15,9	0,63	10,6	0,42	15,9	0,63	12,7	0,50

★ Matière : SS (Inox) ou B (Laiton)

*** Filet : N (NPT) ou T (BSPT)

H est la largeur sur plat (fractionnel en option)

★ Material : SS (Stainless Steel) or B (Brass)

*** Thread : N (NPT) or T (BSPT)

H is hex flat (fractionnal upon request)

★ Werkstoff : SS (Edelstahl) oder B (Messing)

*** Gewinde : N (NPT) oder T (BSPT)

H ist die Schlüsselweite (Zoll- auf Anfrage)

Classes de pression

Pressure ratings

Klassifizierung der Spannungen

	Acier Inox 316L Stainless Steel 316L Edelstahl 316L		Laiton Brass Messing	
	Bar	PSI	Bar	PSI
4-BR-2	407	5900	221	3200
6-BR-4	379	5500	221	3200
8-BR-4	420	6100	221	3200
8-BR-6	317	4600	179	2600
24-BR-20	303	4400	159	2300

ADAPTATEURS

Spécifications clients sur demande

ADAPTORS

Special requirements on request

ADAPTER

Auf Anfrage auch Sonderanfertigungen

Equerre de passage - conique (NPT / BSPT)

Street elbow - tapered (NPT / BSPT)

Übergangs-Winkelverschraubung - konisch (NPT / BSPT)

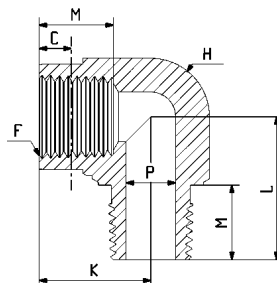

F	Reference	K		L		H		M		P		C (NPT)		C (BSPT)	
		mm	inch	mm	inch	mm	inch	mm	inch	mm	inch	mm	inch	mm	inch
1/16"	1-EMF ***★	14,3	9/16"	16,7	21/32"	12	(7/16")	9,5	3/8"	3,2	3/16"	4,0	0,16	3,9	0,15
1/8"	2-EMF ***★	19,1	3/4"	17,5	11/16"	14	(9/16")	9,5	3/8"	4,8	3/32"	4,5	0,18	4,0	0,16
1/4"	4-EMF ***★	21,4	27/32"	23,8	15/16"	19	(3/4")	14,3	9/16"	7,1	3/16"	5,0	0,20	6,0	0,24
3/8"	6-EMF ***★	21,4	27/32"	27,0	11/16"	22	(7/8")	15,3	9/16"	9,5	3/16"	6,0	0,24	6,4	0,25
1/2"	8-EMF ***★	28,6	11/8"	33,3	15/16"	27	(11/16")	19,1	3/4"	12,7	13/32"	8,1	0,32	8,2	0,32
3/4"	12-EMF ***★	31,8	11/4"	36,5	17/16"	36	(1 3/8")	19,1	3/4"	15,9	5/8"	8,6	0,34	9,5	0,38
1"	16-EMF ***★	38,1	11/2"	42,9	111/16"	41	(1 5/8")	23,8	15/16"	22,2	7/8"	10,1	0,40	10,3	0,41

Equerre de réduction - conique (NPT / BSPT)

Reducing street elbow - tapered (NPT / BSPT)

Reduzier-Winkelverschraubung - konisch (NPT / BSPT)

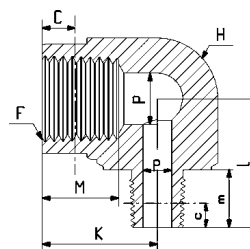

F	f	Reference	K		L		H		M		m		p		NPT				BSPT			
			mm	inch	mm	inch	mm	inch	mm	inch	mm	inch	mm	inch	mm	inch	mm	inch	mm	inch	mm	inch
1/4"	1/8"	4-REM-F-2 ***★	21,4	27/32"	17,5	11/16"	19	(3/4")	14,3	9/16"	9,5	3/8"	8,3	21/64"	5,0	0,20	4,5	0,18	6,0	0,24	4,0	0,16
3/8"	1/4"	6-REM-F-4 ***★	21,4	27/32"	23,8	15/16"	22	(7/8")	15,3	9/16"	14,3	9/16"	11,1	7/16"	6,0	0,24	5,0	0,20	6,4	0,25	6,0	0,24
1/2"	1/8"	8-REM-F-2 ***★	28,6	11/8"	17,5	11/16"	27	(11/16")	19,1	3/4"	9,5	3/8"	4,8	3/32"	8,1	0,32	4,5	0,18	8,2	0,32	4,0	0,16
1/2"	1/4"	8-REM-F-4 ***★	28,6	11/8"	23,8	15/16"	27	(11/16")	19,1	3/4"	14,3	9/16"	7,1	3/16"	8,1	0,32	5,0	0,20	8,2	0,32	6,0	0,24
1/2"	3/8"	8-REM-F-6 ***★	28,6	11/8"	27,0	11/16"	27	(11/16")	19,1	3/4"	14,3	9/16"	14,7	37/64"	8,1	0,32	6,0	0,24	8,2	0,32	6,4	0,25
3/4"	1/4"	12-REM-F-4 ***★	31,8	11/4"	23,8	15/16"	36	(1 3/8")	19,1	3/4"	14,3	9/16"	11,1	7/16"	8,6	0,34	5,0	0,20	9,5	0,38	6,0	0,24
3/4"	1/2"	12-REM-F-8 ***★	31,8	11/4"	33,3	15/16"	36	(1 3/8")	19,1	3/4"	19,1	3/4"	18,3	23/32"	8,6	0,34	8,1	0,32	9,5	0,38	8,2	0,32
1"	1/4"	16-REM-F-4 ***★	38,1	11/2"	23,8	15/16"	41	(1 5/8")	23,8	15/16"	14,3	9/16"	11,1	7/16"	10,1	0,40	5,0	0,20	10,3	0,41	6,0	0,24
1"	1/2"	16-REM-F-8 ***★	38,1	11/2"	33,3	15/16"	41	(1 5/8")	23,8	15/16"	19,1	3/4"	18,3	23/32"	10,1	0,40	8,1	0,32	10,3	0,41	8,2	0,32
1"	3/4"	16-REM-F-12 ***★	38,1	11/2"	36,5	17/16"	41	(1 5/8")	23,8	15/16"	19,1	3/4"	23,4	59/64"	10,1	0,40	8,6	0,34	10,3	0,41	9,5	0,38

★ Matière : **SS** (Inox) ou **B** (Laiton)

*** Filet : **N** (NPT) ou **T** (BSPT)

H est la largeur sur plat (fractionnel en option)

★ Material : **SS** (Stainless Steel) ou **B** (Brass)

*** Thread : **N** (NPT) or **T** (BSPT)

H is hex flat (fractionnal upon request)

★ Werkstoff : **SS** (Edelstahl) oder **B** (Messing)

*** Gewinde : **N** (NPT) oder **T** (BSPT)

H ist die Schlüsselweite (Zoll- auf Anfrage)

ADAPTATEURS

Spécifications clients sur demande

ADAPTORS

Special requirements on request

ADAPTER

Auf Anfrage auch Sonderanfertigungen

Té à embranchement – conique (NPT / BSPT)

Branch Tee – tapered (NPT / BSPT)

T-Einschraubverschraubung – konisch (NPT / BSPT)

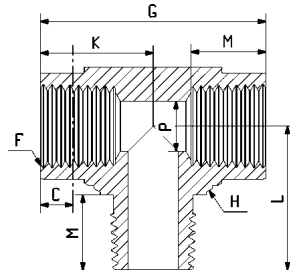

F	Reference	G		K		L		H		M		P		C (NPT)		C (BSPT)	
		mm	inch	mm	inch	mm	inch	mm	inch	mm	inch	mm	inch	mm	inch	mm	inch
1/16"	1-TB ***★	28,6	1 1/8"	14,3	9/16"	16,7	21/32"	12	(7/16")	9,5	3/8"	3,2	3/16"	4,0	0,16	3,9	0,15
1/8"	2-TB ***★	38,1	1 1/2"	19,1	3/4"	17,5	11/16"	14	(9/16")	9,5	3/8"	4,8	3/32"	4,5	0,18	4,0	0,16
1/4"	4-TB ***★	42,9	1 11/16"	21,4	27/32"	23,8	15/16"	19	(3/4")	14,3	9/16"	7,1	3/16"	5,0	0,20	6,0	0,24
3/8"	6-TB ***★	42,9	1 11/16"	21,4	27/32"	27,0	1 1/16"	22	(7/8")	15,3	9/16"	9,5	3/16"	6,0	0,24	6,4	0,25
1/2"	8-TB ***★	57,2	2 1/4"	28,6	1 1/8"	33,3	1 5/16"	27	(1 1/16")	19,1	3/4"	12,7	13/32"	8,1	0,32	8,2	0,32
3/4"	12-TB ***★	63,5	2 1/2"	31,8	1 1/4"	36,5	1 7/16"	36	(1 3/8")	19,1	3/4"	15,9	5/8"	8,6	0,34	9,5	0,38
1"	16-TB ***★	76,2	3"	38,1	1 1/2"	42,9	1 11/16"	41	(1 5/8")	23,8	15/16"	22,2	7/8"	10,1	0,40	10,3	0,41

Té de passage – conique (NPT / BSPT)

Street Tee – tapered (NPT / BSPT)

Übergangs-T-Verschraubung – konisch (NPT / BSPT)

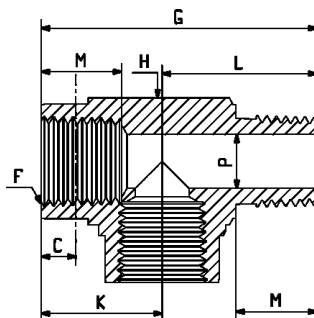

F	Reference	G		K		L		H		M		P		C (NPT)		C (BSPT)	
		mm	inch	mm	inch	mm	inch	mm	inch	mm	inch	mm	inch	mm	inch	mm	inch
1/16"	1-TS ***★	31,0	1 1/32"	14,3	9/16"	16,7	21/32"	12	(7/16")	9,5	3/8"	3,2	3/16"	4,0	0,16	3,9	0,15
1/8"	2-TS ***★	36,5	1 7/16"	19,1	3/4"	17,5	11/16"	14	(9/16")	9,5	3/8"	4,8	3/32"	4,5	0,18	4,0	0,16
1/4"	4-TS ***★	45,3	1 25/32"	21,4	27/32"	23,8	15/16"	19	(3/4")	14,3	9/16"	7,1	3/16"	5,0	0,20	6,0	0,24
3/8"	6-TS ***★	48,4	1 29/16"	21,4	27/32"	27,0	1 1/16"	22	(7/8")	15,3	9/16"	9,5	3/16"	6,0	0,24	6,4	0,25
1/2"	8-TS ***★	61,9	2 7/16"	28,6	1 1/8"	33,3	1 5/16"	27	(1 1/16")	19,1	3/4"	12,7	13/32"	8,1	0,32	8,2	0,32
3/4"	12-TS ***★	68,3	2 11/16"	31,8	1 1/4"	36,5	1 7/16"	36	(1 3/8")	19,1	3/4"	15,9	5/8"	8,6	0,34	9,5	0,38
1"	16-TS ***★	81,0	3 3/16"	38,1	1 1/2"	42,9	1 11/16"	41	(1 5/8")	23,8	15/16"	22,2	7/8"	10,1	0,40	10,3	0,41

★ Matière : **SS** (Inox) ou **B** (Laiton)
*** Filet : **N** (NPT) ou **T** (BSPT)

★ Material : **SS** (Stainless Steel) ou **B** (Brass)
*** Thread : **N** (NPT) ou **T** (BSPT)

★ Werkstoff : **SS** (Edelstahl) oder **B** (Messing)
*** Gewinde : **N** (NPT) oder **T** (BSPT)

H est la largeur sur plat (fractionnel en option)

H is hex flat (fractional upon request)

H ist die Schlüsselweite (Zoll- auf Anfrage)

Bouchon femelle - conique (NPT / BSPT)

Pipe cap - tapered (NPT / BSPT)

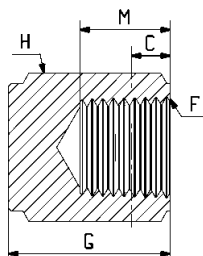
Verschlußkappe - konisch (NPT / BSPT)

F	Reference	G		H		M		C (NPT)		C (BSPT)	
		mm	inch	mm	inch	mm	inch	mm	inch	mm	inch
1/16"	1-PC ***★	19,1	3/4"	12	(7/16")	9,5	3/8"	4,0	0,16	3,9	0,15
1/8"	2-PC ***★	19,1	3/4"	14	(9/16")	9,5	3/8"	4,5	0,18	4,0	0,16
1/4"	4-PC ***★	23,0	3/4"	19	(3/4")	14,3	9/16"	5,0	0,20	6,0	0,24
3/8"	6-PC ***★	26,2	11/32"	22	(7/8")	15,3	9/16"	6,0	0,24	6,4	0,25
1/2"	8-PC ***★	34,1	11/32"	27	(11/16")	19,1	3/4"	8,1	0,32	8,2	0,32
3/4"	12-PC ***★	36,5	17/16"	36	(1 3/8")	19,1	3/4"	8,6	0,34	9,5	0,38
1"	16-PC ***★	41,3	15/8"	41	(1 5/8")	23,8	15/16"	10,1	0,40	10,3	0,41
1 1/4"	20-PC ***★	50,8	2"	55	(2 1/8")	23,8	15/16"	10,6	0,42	12,7	0,50
1 1/2"	24-PC ***★	52,4	2 1/16"	60	(2 3/8")	26,2	1 1/32"	10,6	0,42	12,7	0,50
2"	32-PC ***★	55,6	2 3/16"	70	(2 3/4")	27,0	1 1/16"	15,9	0,63	15,9	0,63

Bouchon mâle - conique (NPT / BSPT)

Pipe plug - tapered (NPT / BSPT)

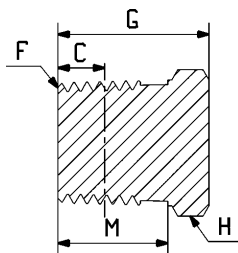
Verschlußstopfen - konisch (NPT / BSPT)

F	Reference	G		H		M		C (NPT)		C (BSPT)	
		mm	inch	mm	inch	mm	inch	mm	inch	mm	inch
1/16"	1-PP ***★	12,7	1/2"	8	(5/16")	9,5	3/8"	4,0	0,16	3,9	0,15
1/8"	2-PP ***★	14,3	9/16"	12	(7/16")	9,5	3/8"	4,5	0,18	4,0	0,16
1/4"	4-PP ***★	19,8	25/32"	14	(9/16")	14,3	9/16"	5,0	0,20	6,0	0,24
3/8"	6-PP ***★	20,6	13/16"	19	(3/4")	15,3	9/16"	6,0	0,24	6,4	0,25
1/2"	8-PP ***★	26,2	1 1/32"	22	(7/8")	19,1	3/4"	8,1	0,32	8,2	0,32
3/4"	12-PP ***★	28,6	1 1/8"	27	(1 1/16")	19,1	3/4"	8,6	0,34	9,5	0,38
1"	16-PP ***★	35,7	1 13/32"	36	(1 3/8")	23,8	15/16"	10,1	0,40	10,3	0,41
1 1/4"	20-PP ***★	38,1	1 1/2"	46	(1 3/4")	23,8	15/16"	10,6	0,42	12,7	0,50
1 1/2"	24-PP ***★	43,7	1 23/32"	55	(2 1/8")	26,2	1 1/32"	10,6	0,42	12,7	0,50
2"	32-PP ***★	50,8	2"	70	(2 3/4")	27,0	1 1/16"	15,9	0,63	15,9	0,63

 ★ Matière : **SS** (Inox) ou **B** (Laiton)

 *** Filet : **N** (NPT) ou **T** (BSPT)

H est la largeur sur plat (fractionnel en option)

 ★ Material : **SS** (Stainless Steel) or **B** (Brass)

 *** Thread : **N** (NPT) or **T** (BSPT)

H is hex flat (fractional upon request)

 ★ Werkstoff : **SS** (Edelstahl) oder **B** (Messing)

 *** Gewinde : **N** (NPT) oder **T** (BSPT)

H ist die Schlüsselweite (Zoll- auf Anfrage)

INFORMATIONS TECHNIQUES TECHNICAL DATA

Spécifications clients sur demande

Special requirements on request

TECHNISCHE DATEN

Auf Anfrage auch Sonderanfertigungen

Unités	Units	Einheiten
1 bar	= 14,51 PSI	= 100 kPa.
1 bar	= 14,51 PSI	= 100 kPa.
1 PSI	= 0.069 bar	= 6,89 kPa
1 kPa (ISO)	= 0.01 bar	= 0.1451 PSI
1 Kg/cm ²	= 0.980 bar	= 14.22 PSI = 98 kPa
T°C (C : Celsius)	= (T°F - 32) / 1.8	= T°K - 273.16
T°F (F : Farenheit)	= (1.8 x T°C) + 32	= (1.8 x T°K) + 523.69
T°K (K : Kelvin)	= T°C + 273.16	= (T°F / 1.8) + 255,38
T°R (R : Rankine)	= (1.8 x T°C) + 491.69	= T°F + 459.69
1 inch	= 25.4 mm	
1 mm	= 0.045 inch	

Normes Filetage	Norms Thread	Normen Gewinde
Conique (ISO 7/1)	Tapered (ISO 7/1)	Konisch (ISO 7/1)
NPT (Briggs) : NFE 03-601	NPT (Briggs): BS 21 (1968)	NPT (Briggs): /
BSPT (Whitworth) : NFE 03-004	BSPT (Whitworth): BS 21 (1973)	BSPT (Whitworth): DIN 2999
Parallèle (ISO228/1)	Parallel (ISO228/1)	Parallel (ISO228/1)
BSPP (Whitworth) : NFE 03-005	BSPP (Whitworth): BS 2779 (1973)	BSPP (Whitworth): DIN 3852

Classes de pression des filetages - Laiton	Thread pressure ratings - Brass	Klassifizierung Gewindespannungen - Messing
--	---------------------------------	---

FILETAGE MÂLE		MALE THREAD					AUSSENGEWINDE			
F	1/16"	1/8"	1/4"	3/8"	1/2"	3/4"	1"	1 1/4"	1 1/2"	2"
Bar →	379	345	276	269	262	248	179	/	/	/
PSI →	5500	5000	4000	3900	3800	3600	2600	/	/	/

FILETAGE FEMELLE		FEMALE THREAD					INNENGEWINDE			
F	1/16"	1/8"	1/4"	3/8"	1/2"	3/4"	1"	1 1/4"	1 1/2"	2"
Bar →	227	221	227	179	165	159	152	/	/	/
PSI →	3300	3200	3300	2600	2400	2300	2200	/	/	/

Coefficient K à multiplier aux températures élevées - Laiton	Factor K to multiply at elevated temperatures - Brass	Temperaturabhängiger Korrekturfaktor K - Messing
--	---	--

T°F	-20 à 100°F	100 à 150°F	150 à 200°F	200 à 250°F	250 à 300°F	300 à 350°F	350 à 400°F	400 à 450°F	450 à 500°F
T°C	-29 à 38°C	38 à 66°C	66 à 93°C	93 à 121°C	121 à 149°C	149 à 177°C	177 à 204°C	204 à 232°C	232 à 260°C
K	1	0.85	0.8	0.8	0.78	0.67	0.50	/	/

INFORMATIONS TECHNIQUES

Spécifications clients sur demande

TECHNICAL DATA

Special requirements on request

TECHNISCHE DATEN

Auf Anfrage auch Sonderanfertigungen

**Classes de pression
des filetages**
- Acier Inox 316L

**Thread
pressure ratings**
- Stainless Steel 316L

**Klassifizierung
Gewindespannungen**
- Edelstahl 316L

FILETAGE MÂLE		MALE THREAD					AUSSENGEWINDE			
F	1/16"	1/8"	1/4"	3/8"	1/2"	3/4"	1"	1 1/4"	1 1/2"	2"
Bar →	717	648	517	503	496	469	345	393	324	248
PSI →	10400	9400	7500	7300	7200	6800	5000	5700	4700	3600

FILETAGE FEMELLE		FEMALE THREAD					INNENGEWINDE			
F	1/16"	1/8"	1/4"	3/8"	1/2"	3/4"	1"	1 1/4"	1 1/2"	2"
Bar →	434	420	427	345	317	296	283	324	296	255
PSI →	6300	6100	6200	5000	4600	4300	4100	4700	4300	3700

**Coefficient K à multiplier
aux températures élevées**
- Acier Inox 316L

**Factor K to multiply
at elevated temperature**
- Stainless Steel 316L

**Temperaturabhängiger
Korrekturfaktor K**
- Edelstahl 316L

T°F	-20 à 100°F	100 à 150°F	150 à 200°F	200 à 250°F	250 à 300°F	300 à 350°F	350 à 400°F	400 à 450°F	450 à 500°F
T°C	-29 à 38°C	38 à 66°C	66 à 93°C	93 à 121°C	121 à 149°C	149 à 177°C	177 à 204°C	204 à 232°C	232 à 260°C
K	1	1	1	0.99	0.98	0.97	0.96	0.96	0.96

500 à 550°F	550 à 600°F	600 à 650°F	650 à 700°F	700 à 750°F	750 à 800°F	800 à 850°F	850 à 900°F	900 à 950°F	-950 à 1000
260 à 288°	288 à 316°C	316 à 343°C	343 à 371°C	371 à 399°C	399 à 427°C	427 à 454°C	454 à 482°C	482 à 510°C	510 à 538°C
0.93	0.90	0.89	0.87	0.86	0.84	0.83	0.83	0.82	0.81

INFORMATIONS

Spécifications clients sur demande

Outils divers

Le groupe ROTAREX peut fournir divers outils afin d'assurer un bon montage et optimiser le fonctionnement :

- Coupe-tubes
- Ebavureurs de tube
- Clés polygonales à cliquet
- Cintreuses
- Bandes PTFE
- Sprays detection de fuite
- ...



INFORMATION

Special requirements on request

Various tools

The ROTAREX Group supplies various tools aimed at ensuring a safe assembly and optimal functioning of:

- Tube cutters
- Tube de-burring tools
- Ratchet adjustable spanners
- Tube benders
- PTFE tapes
- Leak detect sprays
- ...



INFORMATIONEN

Auf Anfrage auch Sonderanfertigungen

Verschiedene Werkzeuge

Zur problemlosen Montage und Betriebsoptimierung kann Rotarex Ihnen folgende Werkzeuge liefern:

- Rohrschneider
- Rohrentgrater
- Steckschlüssel
- Rohrbieger
- PTFE-Streifen
- Lecksuch-Sprays
- ...



Service

Service

Serviceleistungen



Le groupe ROTAREX est prêt à se déplacer chez vous afin de vous proposer directement :

- des solutions
- ses autres produits
- des démonstrations
- des formations à ses produits
- ...

ROTAREX will be glad to come to your premises to provide you with:

- solutions
- other products
- demonstrations
- product training
- ...

ROTAREX kommt jederzeit gern zu Ihnen. Lassen Sie sich von uns beraten. Wir bieten Ihnen:

- Spezifische Lösungen
- Informationen zu weiteren Produkten
- Produktpräsentationen
- Informationen über Produktneuheiten
- ...

hotline: info.sagana@sagana.com

website: www.rotarex.com



Headquarters Luxembourg

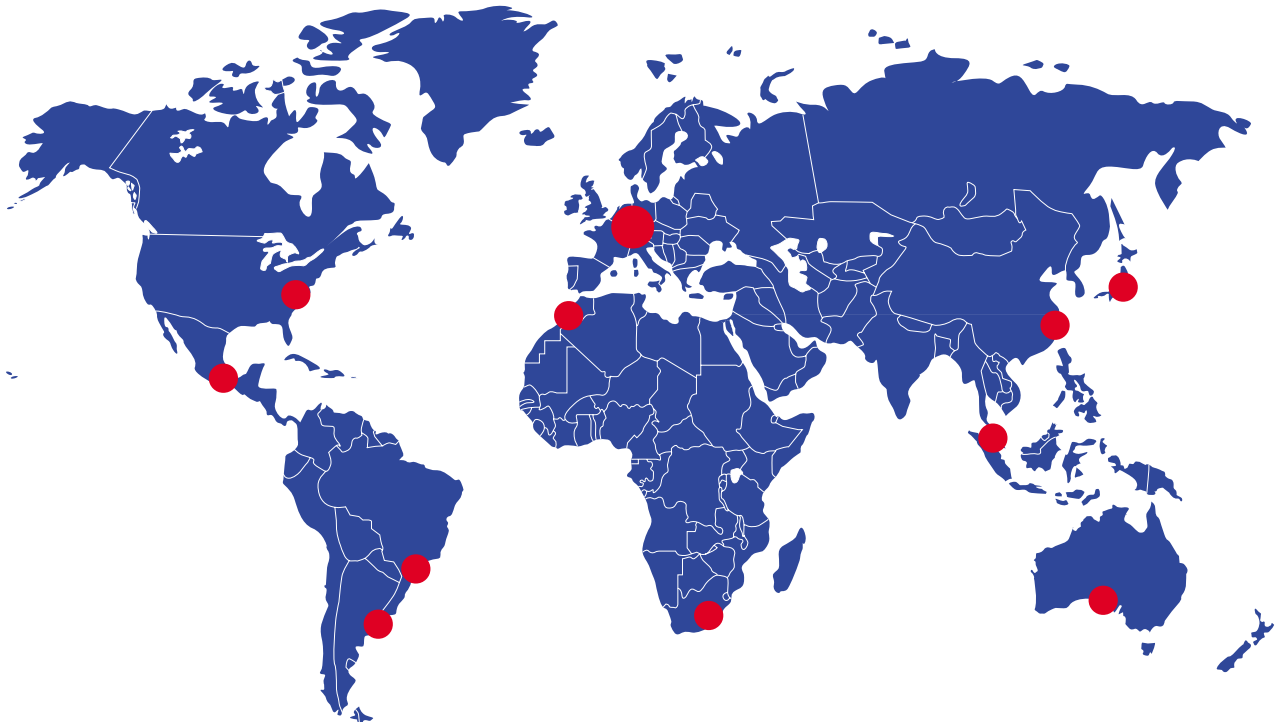

information